

Revisioni				
Area	Rev.	Descrizione	Data	Approvata
	1	MODIFICA FODERO GIREVOLE PER ORING	27/07/2016	A. MARCHINI
	2	MATERIALE BOCCOLA DI FONDO IN 7075 OSS.DURA FORCELLA IN REV2	27/02/2018	A. MARCHINI
	3	AN43 B7 DIVENTA MI3220PA08A21 REV.0	17/02/2021	A. MARCHINI
	4	LA BOCCOLA DI FONDO CAMBIA PER LE TENUTE DINAMICHE	03/06/2021	A. MARCHINI
	5	FODERO GIREVOLE RICAV. DA TUBO IN h8, OCCHIELLO IN REV.1	10/06/2022	A. MARCHINI

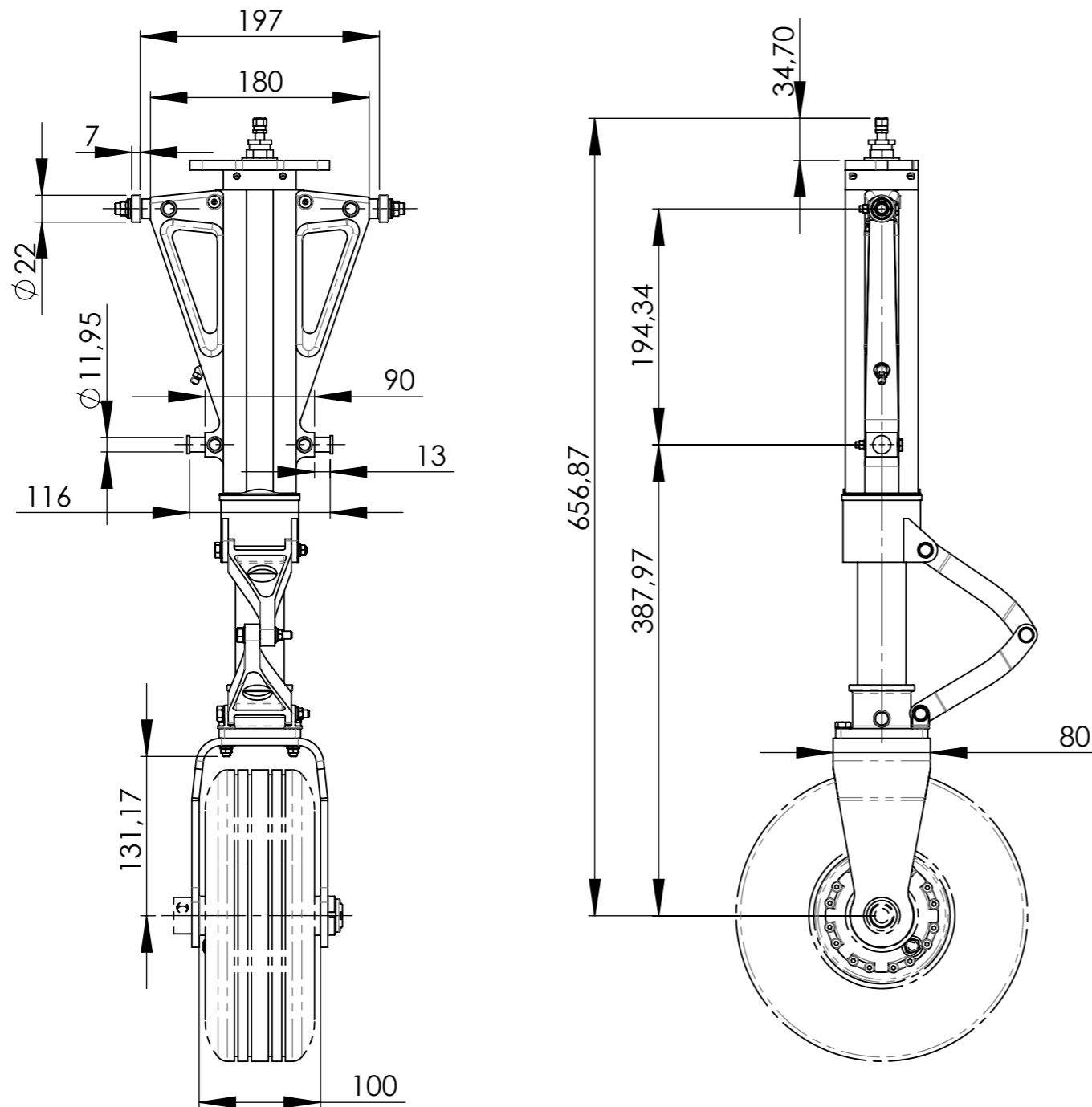

Num. articolo	Num. parte	Descrizione	Quantità
1	020104108	SNODO SFERICO GE 12 E SKF	2
2	040104026	SPINA ELASTICA D. 4 X 26 ACCIAIO	2
3	060213101	INGRASSATORE ANGOLATO M6	1
4	AN3-11A	AN3 11A	2
5	AN3-13A	BULLONE AN 3 13 A	2
6	AN4 -21A		1
7	AN4 -25A		1
8	AN4 -26A	AN4 26A	2
9	AN4 -7A	AN4 7A	2
10	AN4 13A	AN4 13A	1
11	AN4 17A	AN4 22A	1
12	MI3220PA00A08 REV0	ATTACCO FORCELLA	1
13	MI3220PA00A10 REV0	BATTUTA SUPERIORE	1
14	MI3220PA00A15 REV0	SPINA DI CHIUSURA D. 5 X 50	2
15	MI3220PA00A16 REV0	DISCO GLYCODUR MODIFICATO	1
16	MI3220PA02A06 REV1	COMPASSO STEERING DA BAYCAR	2
17	MI3220PA02A12 REV0	DISTANZIALE INTERNO CORSA 97	1
18	MI3220PA02A13 REV0	FLAUTO	1
19	MI3220PA02A14 REV0	LUCE DI TRAFILAMENTO	1
20	MI3220PA02A18 REV2	FORCELLA B. 10 X 3.5 - 4"	1
21	MI3220PA08A01 REV0	FODERO MACCHINATO	1
22	MI3220PA08A02 REV2	FODERO GIREVOLE	1
23	MI3220PA08A03 REV0	STELO CROMATO 290	1
24	MI3220PA08A05 REV0	PISTONE AVVITATO	1
25	MI3220PA08A09 REV2	LEVA COMANDO STEERING DA BAIKAR	1
26	MI3220PA08A10 REV0	BOCCOLA DI FONDO TENUTE RUP	1
27	MI3220PA08A17 REV0	PIVOT X GE 12 E IN 17 4PH	2
28	MI3220PA08A20 REV0	PIN	2
29	MI3220PA08A21 REV1	BULLONE A OCCHIO STELO 6.53 F 6.35	2
30	MI3220PA10A11 REV0	TAPPO INFERIORE	1
31	MS21042-3	DADO AUTOBL. MET. AN3	4
32	MS21042-4	DADO AUTOBL. MET. AN4	8
33	MS21042-6	NUT	2
34	MS28889-2	VALVOLA INGRESSO OLIO ARIA	1
35	NAS1149F0332P AN960-416L	NAS1149F0432P AN960-416L	8
36	NAS1149F0432P AN960-416L	NAS1149F0432P AN960-416L	12
37	NAS1149F0663P AN960-616	WASHER FOR AN6	2
38	OR 31 X 3	OR 31 X 3	1
39	OR 44.2X3	OR 44.2 X 3	1
40	OR153	OR153 NBR	2
41	RUP 0400	TENUTA SEMPLICE EFFETTO RUP 040 PANTECNICA	1
42	SU6 40	RASCHIATORE SU6 40 PANTECNICA	1

<p>di Marchini Alberto & c. sas fraz. Roccapietra Reg. Pomarolo 13019 Varallo Sesia (vc) - Italy</p> <p>IL PRESENTE DISEGNO A TERMINI DI LEGGE NON PUO' ESSERE RIPRODOTTO O RESO PUBBLICO SENZA LA NOSTRA APPROVAZIONE</p>	TOLLERANZE GENERALI (UNI EN 22768/1-f)			
	SCOSTAMENTI SU DIMENSIONI LINEARI		SCOSTAMENTI ANG. SU DIMENSIONI LINEARI (RIFERITA MISURA CORTA)	
	DA 0,5 FINO A 6 = ±0,05	OLTRE 30 FINO A 120 = ±0,15	FINO A 10 = ±1°	OLTRE 50 FINO A 120 = ±0°5'
	OLTRE 6 FINO A 30 = ±0,1	OLTRE 120 FINO 400 = ±0,2	OLTRE 10 FINO A 50 = ±0°30'	OLTRE 120 FINO 400 = ±0°10'
SMUSSI NON QUOTATI: 0,25 X 45° RAGGI NON QUOTATI: 0,25	PER MATERIALE e TRATTAMENTO VEDERE DISTINTA SU CICLO ELETTRONICO TUTTE LE MISURE SONO INTESE ESSERE IN mm A TRATTAMENTO INCLUSO			
DATA 26.06.2024	DESCRIZIONE			
RED. ALBERTO	CARRELLO ANTERIORE MTOW FINO A 700kgf			
VERIF. A. MARCHINI	NOSE LANDING GEAR MTOW UP TO 700kgf			
RQA A. NICOLETTI	FORM. A3	SCALA 1:5	PART NUMBER MI3220PA08 REV5	
			TAV. 1 / 2	

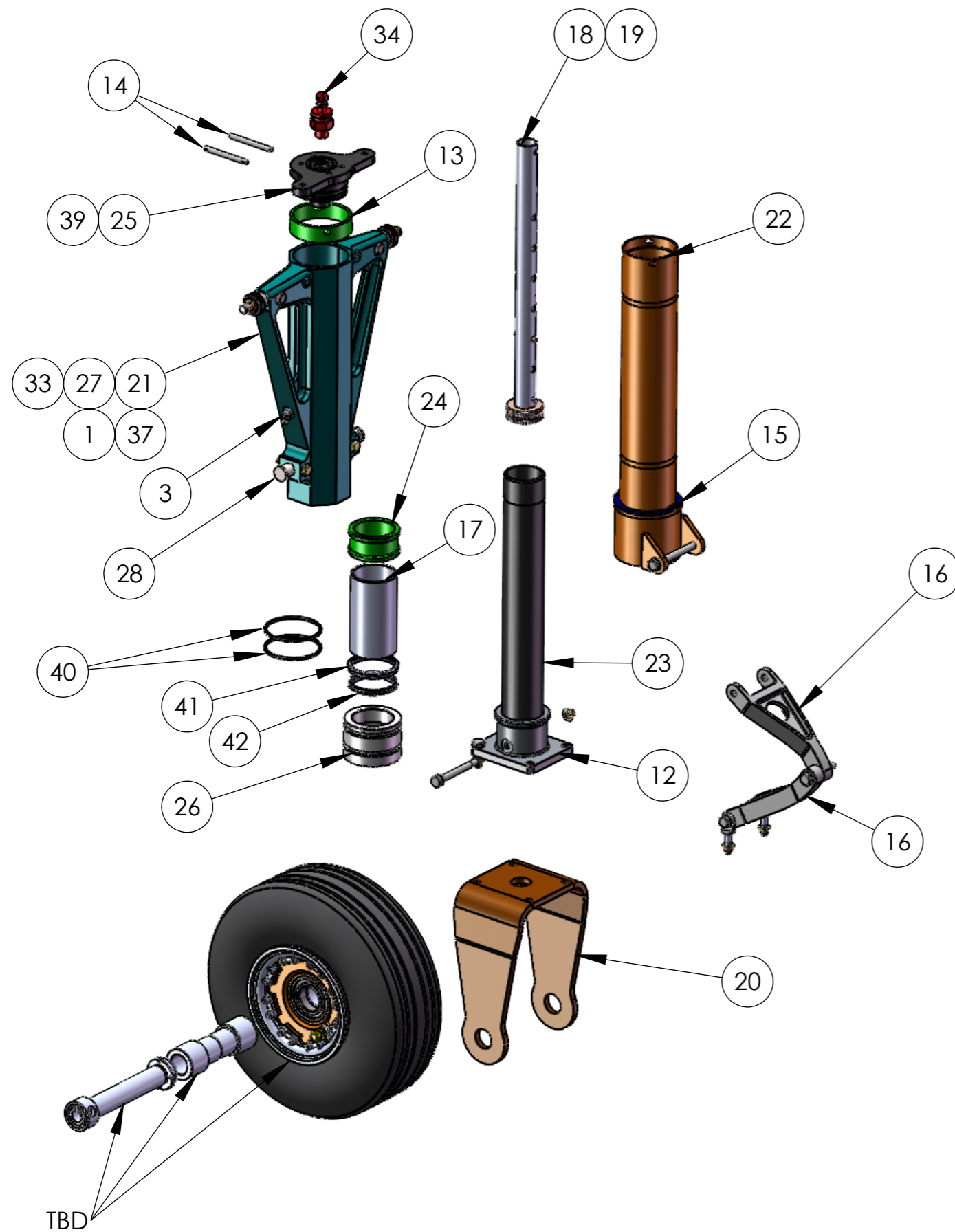

TBD: NON SONO PARTE INTEGRANTE DEL CARRELLO. DA DEFINIRSI SECONDO SPECIFICHE DEL CLIENTE

TBD: NOT PARTS OF THE NLG ASSEMBLY. TO BE DEFINE BY CUSTOMER'S SPECIFICATIONS

Num. articolo	Num. parte	Descrizione	Quantità
1	020104108	SNODO SFERICO GE 12 E SKF	2
2	040104026	SPINA ELASTICA D. 4 X 26 ACCIAIO	2
3	060213101	INGRASSATORE ANGOLATO M6	1
4	AN3-11A	AN3 11A	2
5	AN3-13A	BULLONE AN 3 13 A	2
6	AN4 -21A		1
7	AN4 -25A		1
8	AN4 -26A	AN4 26A	2
9	AN4 -7A	AN4 7A	2
10	AN4 13A	AN4 13A	1
11	AN4 17A	AN4 22A	1
12	MI3220PA00A08 REV0	ATTACCO FORCELLA	1
13	MI3220PA00A10 REV0	BATTUTA SUPERIORE	1
14	MI3220PA00A15 REV0	SPINA DI CHIUSURA D. 5 X 50	2
15	MI3220PA00A16 REV0	DISCO GLYCODUR MODIFICATO	1
16	MI3220PA02A06 REV1	COMPASSO STEERING DA BAYCAR	2
17	MI3220PA02A12 REV0	DISTANZIALE INTERNO CORSA 97	1
18	MI3220PA02A13 REV0	FLAUTO	1
19	MI3220PA02A14 REV0	LUCE DI TRAFILAMENTO	1
20	MI3220PA02A18 REV2	FORCELLA B. 10 X 3.5 - 4"	1
21	MI3220PA08A01 REV0	FODERO MACCHINATO	1
22	MI3220PA08A02 REV2	FODERO GIREVOLE	1
23	MI3220PA08A03 REV0	STELO CROMATO 290	1
24	MI3220PA08A05 REV0	PISTONE AVVITATO	1
25	MI3220PA08A09 REV2	LEVA COMANDO STEERING DA BAIKAR	1
26	MI3220PA08A10 REV0	BOCCOLA DI FONDO TENUTE RUP	1
27	MI3220PA08A17 REV0	PIVOT X GE 12 E IN 17 4PH	2
28	MI3220PA08A20 REV0	PIN	2
29	MI3220PA08A21 REV1	BULLONE A OCCHIO STELO 6.53 F 6.35	2
30	MI3220PA10A11 REV0	TAPPO INFERIORE	1
31	MS21042-3	DADO AUTOBL. MET. AN3	4
32	MS21042-4	DADO AUTOBL. MET. AN4	8
33	MS21042-6	NUT	2
34	MS28889-2	VALVOLA INGRESSO OLIO ARIA	1
35	NAS1149F0332P AN960-416L	NAS1149F0432P AN960-416L	8
36	NAS1149F0432P AN960-416L	NAS1149F0432P AN960-416L	12
37	NAS1149F0663P AN960-616	WASHER FOR AN6	2
38	OR 31 X 3	OR 31 X 3	1
39	OR 44.2X3	OR 44.2 X 3	1
40	OR153	OR153 NBR	2
41	RUP 0400	TENUTA SEMPLICE EFFETTO RUP 040 PANTECNICA	1
42	SU6 40	RASCHIATORE SU6 40 PANTECNICA	1

	TOLLERANZE GENERALI (UNI EN 22768/1-f)			
	SCOSTAMENTI SU DIMENSIONI LINEARI		SCOSTAMENTI ANG. SU DIMENSIONI LINEARI (RIFERITA MISURA CORTA)	
	DA 0.5 FINO A 6 ± 0.05	OLTRE 30 FINO A 120 ± 0.15	FINO A 10 ± 1°	OLTRE 50 FINO A 120 ± 0°5'
	OLTRE 6 FINO A 30 ± 0.1	OLTRE 120 FINO 400 ± 0.2	OLTRE 10 FINO A 50 ± 0°30'	OLTRE 120 FINO 400 ± 0°10'
SMUSSI NON QUOTATI: 0.25 X 45° RAGGI NON QUOTATI: 0.25	PER MATERIALE e TRATTAMENTO VEDERE DISTINTA SU CICLO ELETTRONICO TUTTE LE MISURE SONO INTESE ESSERE IN mm A TRATTAMENTO INCLUSO			
di Marchini Alberto & c. sas fraz. Roccapietra Reg. Pomarolo 13019 Varallo Sesia (vc) - Italy	DATA 26.06.2024 RED. ALBERTO VERIF. A. MARCHINI RQA A. NICOLETTI	DESCRIZIONE CARRELLO ANTERIORE MTOW FINO A 700kgf NOSE LANDING GEAR MTOW UP TO 700kgf		
IL PRESENTE DISEGNO A TERMINI DI LEGGE NON PUO' ESSERE RIPRODOTTO O RESO PUBBLICO SENZA LA NOSTRA APPROVAZIONE	FORM. A3	SCALA 1:5	PART NUMBER MI3220PA08 REV5	TAV. 2 / 2